

Empfehlung Ausführung Schablone:

*Recommendation mask design:*

Schichtstärke: 150µm

*Thickness: 150µm*

Lötpad Schablone

*Solder pad mask*

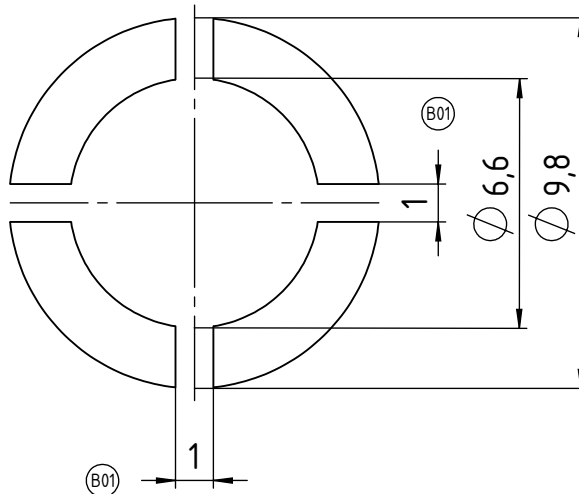

Empfehlung Lötpad:  
*Solder pad recommendation:*

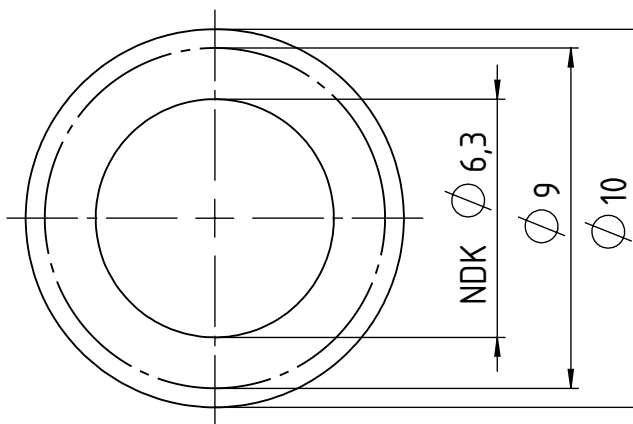

Index Index	Änderung Modification	Auftraggeber Initiator	Konstrukteur Designer	Datum Date	Letzter Prüfer Last auditor	Toleranzen / Tolerances	
○					W.Geck 08.07.21		
○					Werkstoff Material	Gewicht Weight	
○					Kundenteilnummer Customer part number		
○					Ursprung Origin	Blattformat Sheet format A4	
(B01)	Lötpad Schablone angepasst	W.Geck	V.Athanasi	01.07.21	Teilenummer Part number	L-Ø9-b	Maßstab Scale 5:1
(A01)	Neuerstellung	W.Geck	V.Athanasi	10.05.21	Zeichnungsnummer Drawing number	L-Ø9-b	Blatt Page 1 / 1



Alle Maße in [mm]  
All measures in [mm]

Schutzvermerk ISO 16016 beachten. Falls Übersetzung  
abweicht, ist der deutsche Text gültig  
Observe protective note ISO 16016  
If the translation deviates, the German text is valid

Benennung / Title

Lötbild für Ø9  
mit Pin Ø6

Fertigungszeichnung Status: Approved / Freigegeben