

1 2 3 4

A

A

Empfehlung Ausführung Schablone:
Recommendation mask design:

Schichtstärke: 150µm
Thickness: 150µm

Lötpad Schablone
Solder pad mask

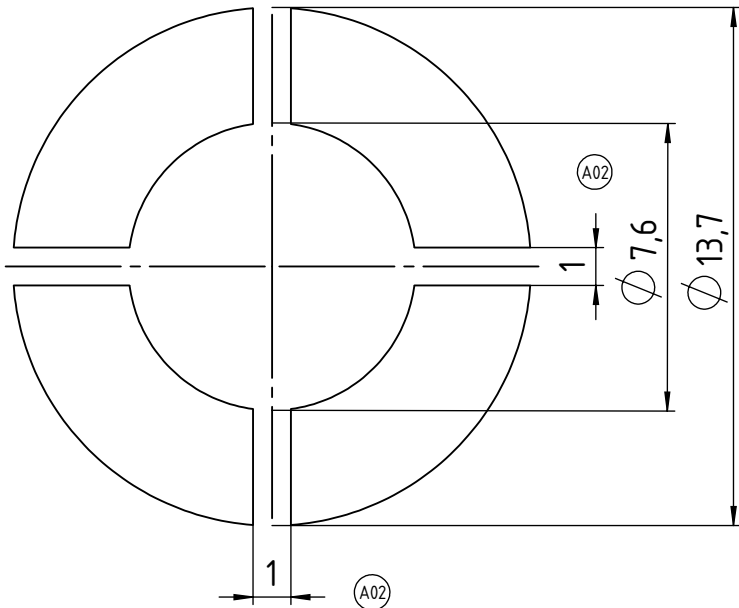

B

B

C

C

Empfehlung Lötbad:
Solder pad recommendation:

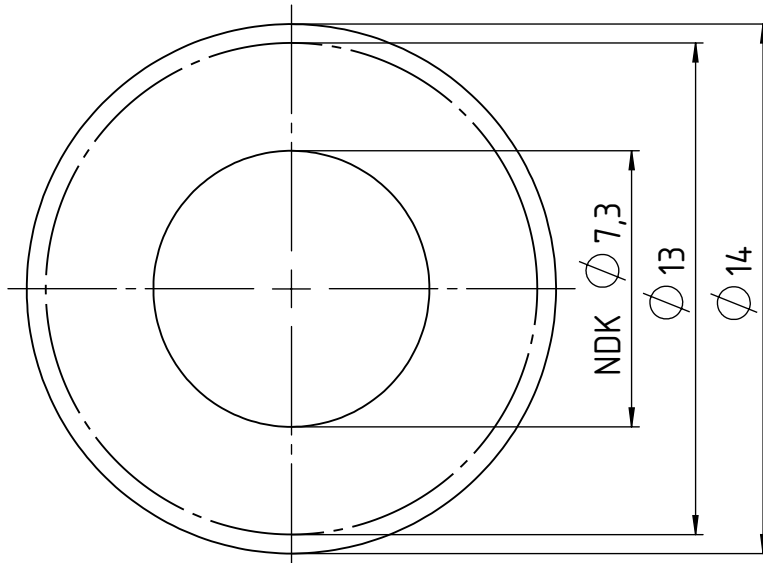

D

D

E

E

Index Index	Änderung Modification	Auftraggeber Initiator	Konstrukteur Designer	Datum Date	Letzter Prüfer Last auditor	Toleranzen / Tolerances	
○					W.Geck 07.07.21		
○					Werkstoff Material	Gewicht Weight 0.00g	
○					Kundenteilenummer Customer part number		
○					Ursprung Origin	Blattformat Sheet format A4	
⊙	Lötbild Schablone angepasst	W.Geck	V.Athanasi	02.07.21	Teilenummer Part number	L-Ø13-b	Maßstab Scale 5:1
⊙	Neuerstellung	W.Geck	V.Athanasi	09.06.21	Zeichnungsnummer Drawing number	L-Ø13-b	Blatt Page 1 / 1

F

F



Alle Maße in [mm]
All measures in [mm]

Schutzvermerk ISO 16016 beachten. Falls Übersetzung abweicht, ist der deutsche Text gültig.
Observe protective note ISO 16016. If the translation deviates, the German text is valid.

Benennung / Title

Lötbad für Ø13

für Leiterplatten in Löttechnik

Fertigungszeichnung Status: Approved / Freigegeben

1 2 3 4